

LCS PRO 400

SEMI AUTOMATIC / YARI OTOMATİK

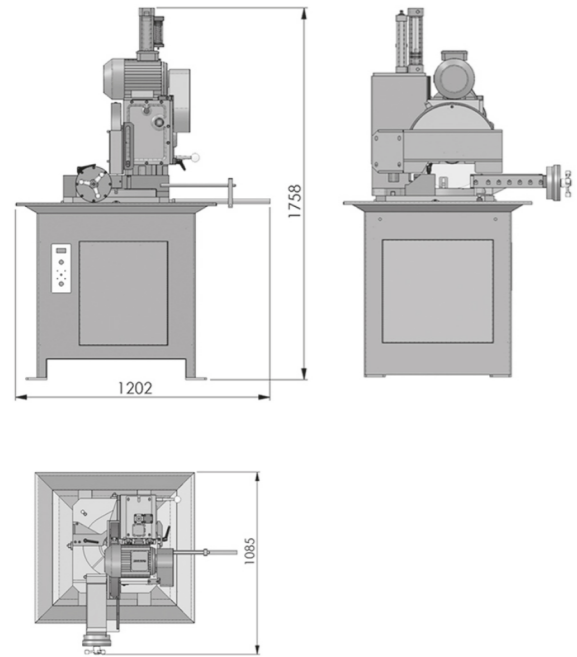

TECHNICAL FEATURES

- Semi-Automatic Vertical Action Circular Saw
- Foot switch actuation
- Variable blade speed with inverter (20-80 rpm)
- High performance heavy duty gear box designed with fully hardened and grinded helical gears.
- Head descends on hardened roller type linear guides
- Hydro-pneumatic operation of saw head smoothes descent for optimum cut
- Easy, positive 0-45° right and 60° deg mitre left
- Coolant tank with box to collect chips and electric pump for blade lubrication and cooling

- Optional Accessories:
- Material support roller
 - Saw Blade

TEKNİK ÖZELLİKLER

- Malzeme sıkma ve kesmeyi otomatik yapan, dikey çalışan yarı otomatik testere makinesi,
- İnvörtörlü devir ayarı ile malzeme özelliklerine en uygun devri seçebilme (20-80 rpm)
- Uzun ömürlü ve yüksek performanslı masura tip lineer kızak sistemi
- Sertleştirilmiş ve taşlanmış helis dişlilerden oluşan ağır yük koşullarına uygun helis dişli sistemiyle donatılmış redüktör,
- Komple döküm tabla
- Hidro-pnömatik çalışan testere kafası sayesinde ayarlanabilir ve kontrol edilebilir kesme hızı,
- Çift devirli motor sayesinde malzeme özelliklerine en uygun devri seçebilme
- Her iki yöne doğru 45°'ye kadar hassas açılı kesim imkanı
- Kesilecek malzeme boyutlarına göre kesme başlangıç ve bitiş noktalarının strok ayarı
- Kabin içinde bulunan soğutma sıvısı tankı ve motoru sayesinde testerenin soğutulabilmesi ve kesim yüzeyinden süratle uzaklaştırılabilmesi
- Talaş toplama kabı
- Sağ tarafa 0°- 45° ve sol tarafa 0°-60° açılı kesim imkanı
- Kolay açı ayarı için 45° - 0° - 45° - 60° açılarda dayama sistemi

CUTTING CAPACITY KESME KAPASİTESİ			
Maximum Saw Blade Size Ø Maksimum Testere Çapı Ø	400 mm		
Head Swivel Testere Açısı	90°	±45°	+60°
Round (mm) Yuvarlak	120	120	110
Square (mm) Kare (mm)	120 x 120	110 x 110	90 x 90
Rectangle (mm) Dikdörtgen (mm)	160 x 90	140 x 90	90 x 90

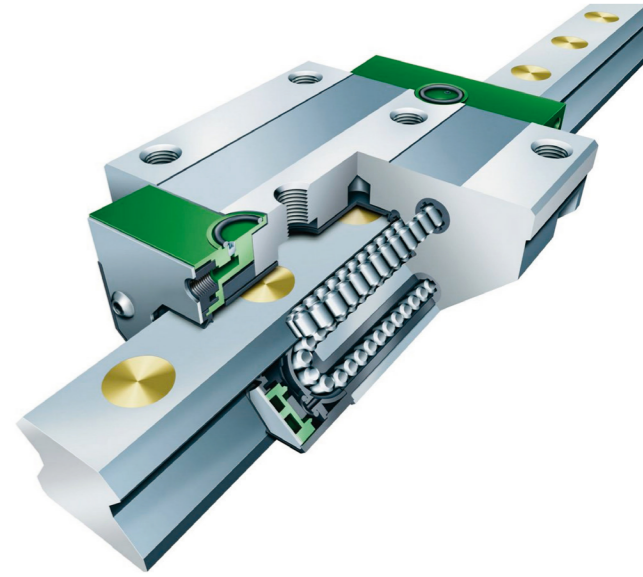

TECHNICAL SPECIFICATIONS TEKNİK ÖZELLİKLER		
Main Voltage (V) Ana Voltaj	400	
Control Voltage (V) Kontrol Voltajı (V)	24	
Installed Power (kW) Kurulu Güç (kW)	3,1	
Nominal Current (A) Akım (A)	7	
Main Saw Motor (kW) Testere Motoru (kW)	3	
Coolant Pump Motor (kW) Bor Yağı Pompası (kW)	0,06	
Air Pressure (Consumption) Hava Basıncı	6 kg/cm ² (240 l/min)	
Blade Speed (RPM) Testere Devri (Devir/Dk)	20 - 80 By Inverter	
Head Swivel Açı Dönüşü	90° / ±45° / +60°	
Saw Blade Size Testere Çapı (mm)	Diameter Dış Çap	400
	Bore Delik Çapı	40 / 50
	Pin Holes Pim Delikleri	4 - 15 - 80
Machine Dimensions (LxWxH) cm Makine Ölçüleri (En x Boy x Yükseklik) cm	110 x 100 x 175	
Packing Dimensions (LxWxH) cm Paketlenmiş Makine Ölçüleri (En x Boy x Yük.) cm	120 x 100 x 190	
Net Weight (Kg) Net Ağırlık (Kg)	540	
Gross Weight (Kg) Brüt Ağırlık (Kg)	560	

