

SMART 350 LM 600

FULLY AUTOMATIC / TAM OTOMATİK

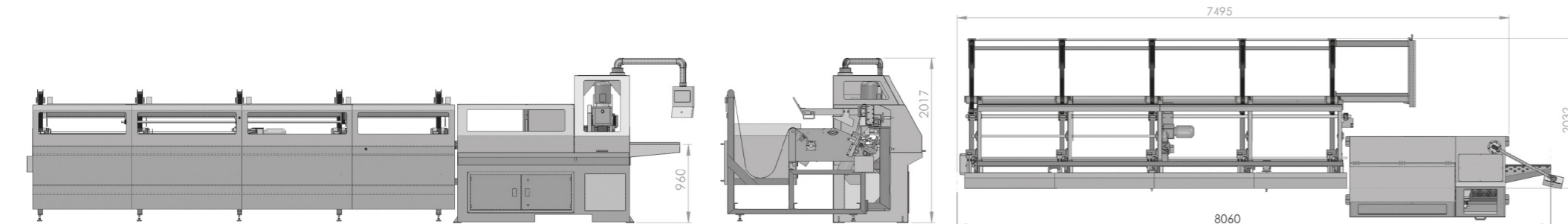
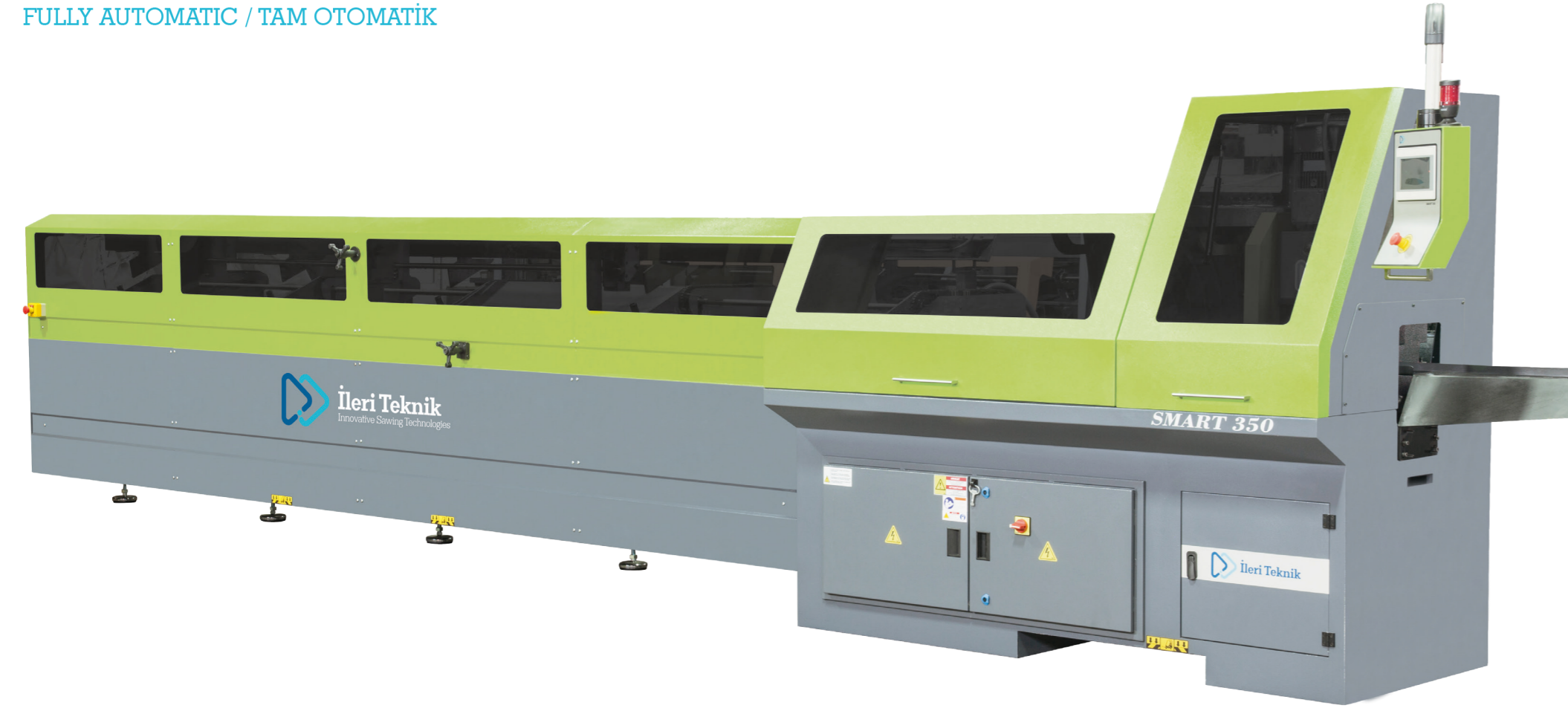

TECHNICAL FEATURES

- Fully automatic machine with automatic bundle loader
- Servo motor controlled material feeding system with ball screw
- Servo motor controlled vertical cutting system with ball screw,
- PLC controlled colour type touch screen display
- Heavy duty, helical gear and worm gear sets in gearbox
- Head descends on hardened roller type linear guides,
- Backlash reduction for prolonged blade life
- 200 programs to save the all parameters for cutting again the same material.
- PLC controlled touch screen panel,
- 20 rpm to 100 rpm blade speed by inverter,
- 1000 mm feeding length.
- Over 1000 mm multiply feeding,
- 10 different cutting length adjustment in one material
- ± 0.2 mm cutting length precision,
- $\pm 0,02$ mm machine positioning precision,
- Coolant tank with box to collect chips and electric pump for blade lubrication and cooling.

Optional Accessories:

- Unloading system (optional 2 mt or 3 mt),
- Material support roller
- Saw Blade

TEKNİK ÖZELLİKLER

- Tam otomatik Magazinli testere makinesi,
- PLC Kontrollü renkli dokunmatik ekran,
- Servo motor ve vidalı mil kontrollü malzeme sürücüsü
- Mausura tip lineer kızak üzerinde hareket eden, vidalı mil ve servo motor kontrollü dikey kesme sistemi,
- Değişken kesim hızları ayar imkânı (malzemeye girişte yavaş, ara bölüm hızlı, çıkışta tekrar yavaş),
- Testere dişli boşluğunu yok eden patentli özel sistem; testere dişli boşluklarından kaynaklanan titreşim ve rezonansı yok ederek, testere kırılmalarını önler ve testere ömrünü uzatır,
- 20 ile 100 devir/dk arası invertörlü devir ayarı,
- 1000 mm'ye kadar tek seferde sürme ve kesme,
- Aynı malzeme üzerinde 10 farklı boyda kesim imkânı,
- Sürekli çalışma koşullarına göre tasarlanmış yüksek performanslı dişli kutusu,
- $\pm 0,2$ mm hassasiyette boy ayarı (kullanılan testerenin salgısına bağlı olarak bu değer artabilir),
- Valflerin otomatik yağlanması sağlayan şartlandırıcı sistemi,
- Kabin içinde özel talaş toplama kabı ve boryağı pompası,



CUTTING CAPACITY KESME KAPASİTESİ

Maximum Saw Blade Size Ø Maksimum Testere Çapı Ø	350 mm	
Head Swivel Testere Açısı	90°	45°
Round (mm) Yuvarlak	○ Min. 15 - Max 90	-
Square (mm) Kare (mm)	□ Min 15 x 15 Max.80 x 80	-
Rectangle (mm) Dikdörtgen (mm)	□ Min 15 x 15 Max.80 x 80	-
Min. Rest Part (mm) Min. Son Kalan Parça Boyu (Fire)	120	

TECHNICAL SPECIFICATIONS TEKNİK ÖZELLİKLER

Main Voltage (V) Ana Voltaj	400	
Control Voltage (V) Kontrol Voltajı (V)	24	
Installed Power (kW) Kurulu Güç (kW)	7,64	
Nominal Current (A) Akım (A)	26,6	
Main Saw Motor (kW) Testere Motoru (kW)	4	
Coolant Pump Motor (kW) Bor Yağı Pompası (kW)	0,09	
Air Pressure (Consumption) Hava Basıncı	6 kg/cm ² (240 l/min)	
Blade Speed (RPM) Testere Devri (Devir/Dk)	20 - 100 By inverter	
Head Swivel Açı Dönüşü	90°	
Saw Blade Size Testere Çapı (mm)	Diameter Dış Çap	350
	Bore Delik Çapı	32
	Pin Holes Pim Delikleri	2 x Ø11 / Pivot Center Ø63
Machine Dimensions (LxWxH) cm Makine Ölçüleri (En x Boy x Yükseklik) cm	880 x 230 x 202	
Packing Dimensions (LxWxH) cm Paketlenmiş Makine Ölçüleri (En x Boy x Yükseklik) cm	222 x 132 x 202 + 530 x 212 x 165	
Net Weight (Kg) Net Ağırlık (Kg)	1.370 + 1.380 = 2.750	
Gross Weight (Kg) Brüt Ağırlık (Kg)	1.390 + 1.400 = 2.790	

