

LCS 350

SEMI AUTOMATIC / YARI OTOMATİK

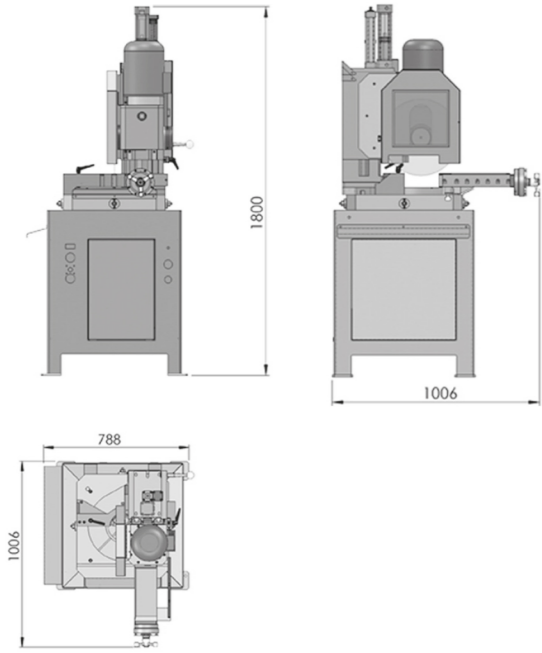

TECHNICAL FEATURES

Semi-Automatic Vertical Action Circular Saw

- Foot switch actuation
- Hydro-pneumatic operation of saw head smoothes descent for optimum cut
- Heavy duty, helical gear and worm gear sets in gearbox
- Head descends on hardened linear guides
- Back lash reduction for prolonged blade life
- Easy, positive 0-45° right and 60° deg mitre left
- Coolant tank with box to collect chips and electric pump for blade lubrication and cooling

Optional Accessories:

- Material support roller
- Saw Blade

TEKNİK ÖZELLİKLER

- Malzeme sıkma ve kesmeyi otomatik yapan, dikey çalışan yarı otomatik testere makinesi,
- Uzun ömürlü lineer kızak sistemi
- Özel tasarım testere dişli boşluğunu yok eden sistem sayesinde boşluksuz çalışma ve uzun testere ömrü
- Çift aktarmalı helis dişli sistemi
- Komple döküm tabla
- Hidro-pnömatik çalışan testere kafası sayesinde ayarlanabilir ve kontrol edilebilir kesme hızı,
- Çift devirli motor sayesinde malzeme özelliklerine en uygun devri seçebilme
- Her iki yöne doğru 45°'ye kadar hassas açılı kesim imkanı
- Kesilecek malzeme boyutlarına göre kesme başlangıç ve bitiş noktalarının strok ayarı
- Kabin içinde bulunan soğutma sıvısı tankı ve motoru sayesinde testerenin soğutulabilmesi ve kesim yüzeyinden süratle uzaklaştırılabilmesi
- Talaş toplama kabı
- Sağ tarafa 0°- 45° ve sol tarafa 0°-60° açılı kesim imkanı
- Kolay aç ayarı için 45° - 0° - 45° - 60° açılarda dayama



CUTTING CAPACITY KESME KAPASİTESİ			
Maximum Saw Blade Size Ø Maksimum Testere Çapı Ø	350 mm / 370 mm		
Head Swivel Testere Açısı	90°	±45°	+60°
Round (mm) Yuvarlak	110	110	90
Square (mm) Kare (mm)	100 x 100	90 x 90	80 x 80
Rectangle (mm) Dikdörtgen (mm)	160 x 90	120 x 80	80 x 80

TECHNICAL SPECIFICATIONS TEKNİK ÖZELLİKLER		
Main Voltage (V) Ana Voltaj	400	
Control Voltage (V) Kontrol Voltajı (V)	24	
Installed Power (kW) Kurulu Güç (kW)	3,1	
Nominal Current (A) Akım (A)	7,6	
Main Saw Motor (kW) Testere Motoru (kW)	2,4-3	
Coolant Pump Motor (kW) Bor Yağı Pompası (kW)	0,06	
Air Pressure (Consumption) Hava Basıncı	6 kg/cm ² (240 l/min)	
Blade Speed (RPM) Testere Devri (Devir/Dk)	36 / 72	
Head Swivel Açı Dönüşü	90°/±45°/+60°	
Saw Blade Size Testere Çapı (mm)	Diameter Dış Çap	350 / 370
	Bore Delik Çapı	32
	Pin Holes Pim Delikleri	2 x Ø11 / Pivot Center Ø63
Machine Dimensions (LxWxH) cm Makine Ölçüleri (En x Boy x Yükseklik) cm	100 x 80 x 180	
Packing Dimensions (LxWxH) cm Paketlenmiş Makine Ölçüleri (En x Boy x Yük.) cm	120 x 80 x 200	
Net Weight (Kg) Net Ağırlık (Kg)	460	
Gross Weight (Kg) Brüt Ağırlık (Kg)	480	

